

PONSSE



**МАНЕВРЕННОСТЬ И
ЭФФЕКТИВНОСТЬ**

PONSSE FOX



ХАРВЕСТЕР PONSSE FOX ЗАЛОГ ВЫСОКОЙ ПРОИЗВОДИТЕЛЬНОСТИ

В харвестере PONSSE Fox воплощены новейшие технологии и надежные базовые решения, обеспечивающие превосходную общую эффективность. Благодаря инновационной конструкции манипулятора, хорошему обзору и низкому давлению на почву машина Fox идеально подходит для сложных условий эксплуатации и слабонесущих грунтов.

Восьмиколесный харвестер PONSSE Fox можно эксплуатировать на мягком грунте и на склонах. Гарантируется простота и удобство работы. Благодаря расположенному рядом с кабиной манипулятору совершенно нового типа, оператору обеспечен превосходный обзор рабочей зоны. Мощный двигатель и надежная блокировка полурам, приводящаяся в действие гидравлическими цилиндрами, делают лесозаготовку и перемещение по делянке простыми и эффективными. Восемь колес машины и низкий центр тяжести манипулятора гарантируют устойчивость.

Параллельный манипулятор PONSSE C22 предназначен специально для работ по прореживанию. Несмотря на это, благодаря 11-метровому вылету стрелы и универсальной харвестерной головке PONSSE H5, машина остается эффективной на любых делянках. Хотя основное назначение харвестерной головки PONSSE H5 — выборочные рубки, она является универсальной, причем особое внимание при ее разработке уделялось удобству одновременной обработки нескольких стволов.



PONSSE FOX

это устойчивая и простая в использовании лесозаготовительная машина с превосходной производительностью в любых условиях эксплуатации.

PONSSE FOX – НЕПРЕВЗОЙДЕННАЯ МАНЕВРЕННОСТЬ И МОЩЬ



КАБИНА И СИСТЕМА УПРАВЛЕНИЯ

Очень просторная и удобная кабина, а также самые эргономичные элементы управления среди представленных на рынке гарантируют максимальный комфорт при работе. Информационная система PONSSE Opti представляет собой мощную и простую в использовании программу, позволяющую управлять машиной и процессом лесозаготовки.



ДВИГАТЕЛЬ И ГИДРАВЛИЧЕСКАЯ СИСТЕМА

Непревзойденная мощность машины Fox объясняется наличием двигателя Mercedes-Benz с высоким крутящим моментом и рабочего насоса объемом 190 см³, которые обеспечивают максимальный КПД и коэффициент использования, что в итоге позволяет добиться впечатляющей производительности при низком потреблении топлива.



РАМА И МЕХАНИЗМ БЛОКИРОВКИ ПОЛУРАМ

При разработке рамы машины Fox особое внимание уделялось долговечности и простоте обслуживания. Надежный механизм блокировки полурам, снабженный гидроцилиндрами, отличается конструктивной прочностью и работает как амортизатор при движении.

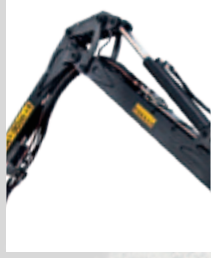

МАНИПУЛЯТОР

Параллельный манипулятор PONSSE C22 машины Fox экономичен и чрезвычайно прост в эксплуатации. Низкий центр тяжести, функциональная геометрия и исключительная производительность гидравлического механизма наклона увеличивают устойчивость машины и существенно снижают потребление топлива. Чтобы гарантировать качество и функциональные возможности работающих совместно манипуляторов и базовых машин, компания Ponsse сама разрабатывает и изготавливает манипуляторы всех моделей.



ХАРВЕСТЕРНЫЕ ГОЛОВКИ

Харвестерные головки Ponsse широко известны благодаря высокому соотношению производительность/вес и надежной конструкции и не имеют себе равных в мире. Машина Fox работает с лучшими из представленных на рынке харвестерными головками: небольшая и маневренная головка H5 хорошо приспособлена для прореживания, а легкая и эффективная головка H6 демонстрирует свои качества на более крупном лесе.



ВОСЕМЬ КОЛЕС

Благодаря восьми колесам машина Fox хорошо приспособлена для любых типов делянок. Низкое давление на грунт позволяет эффективно работать на мягком и чувствительном к повреждениям грунте, тогда как устойчивость машины обеспечивает уверенность работы на неровной местности и крутых склонах.







“ПЯТИЗВЕЗДОЧНОЕ” РАБОЧЕЕ МЕСТО

Кабина лесозаготовительной машины PONSSE – это результат реализации новейших достижений лесозаготовительного машиностроения. Она создает рабочую среду для квалифицированных специалистов, которые ценят комфорт, безопасность и эргономичность. Компания PONSSE создала самые эргономичные элементы управления для лесозаготовительных машин, а благодаря большой кабине, широким окнам и узким стойкам достигается отличная видимость во всех направлениях.

Новый интерфейс пользователя лесозаготовительных машин PONSSE Comfort был разработан совместно с операторами, и в нем нашел отражение их многолетний опыт. В нем используются новые джойстики, подлокотники и переключатели, а также новая боковая панель управления. При разработке интерфейса пользователя проводился детальный анализ эргономичности, привычек и пожеланий операторов. На основе анализа были сделаны выводы, которые позволили обеспечить новый уровень удобства для операторов. В качестве органов управления PONSSE Comfort могут быть выбраны шарообразные или мини-джойстики.

PONSSE FOX

ГАБАРИТЫ

Длина:	7 900 мм
Ширина:	2 640–2 840 мм
Транспортировочная высота (max):	3 640 мм
Минимальный вес:	17 700 кг
Стандартный вес:	18 200 кг
Дорожный просвет:	655 мм

ДВИГАТЕЛЬ

Модель:	Mercedes-Benz OM 924 LA EUROMOT IIIA / EPA TIER 3A
Мощность:	145 кВт (197 л.с.)
Крутящий момент:	705 Нм (1400–1600 об/мин)
Тяговое усилие:	155 кН
Емкость топливного бака:	330 л

ШИНЫ

Передние и Задние:	600/55-26,5" / 710/45-26,5"
--------------------	-----------------------------

ГИДРАВЛИЧЕСКАЯ СИСТЕМА

PONSSE OptiControl	
Насос харвестерной головки:	190 см ³
Объем бака гидравлической жидкости:	170 л

МАНИПУЛЯТОР

Модель:	PONSSE C22
Вылет стрелы:	10.3/11 м
Подъемный момент:	205 кНм
Поворотный момент:	52 кНм
Угол поворота:	250°
Угол наклона платформы:	±15°

ХАРВЕСТИРНАЯ ГОЛОВКА

Модель:	PONSSE H5 PONSSE H6
---------	------------------------

Помимо универсального стандартного оборудования PONSSE Fox предлагается множество дополнительного оборудования. Более подробную информацию по стандартному и дополнительному оборудованию можно получить у официального представителя PONSSE.

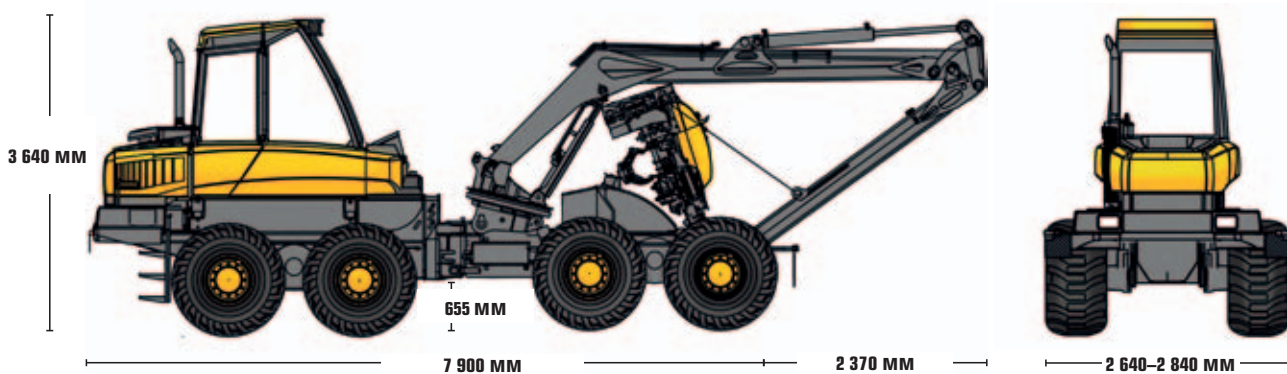

Ponsse Plc

Ponssentie 22
FI-74200 Vieremä
ФИНЛЯНДИЯ
Тел. +358 20 768 800
Факс +358 20 768 8690

ООО "Понссе"

Ленинградская область,
Производственная зона «Горелово»,
Волхонское шоссе 2Б, кор.15
Тел.: +7 812 677 65 47
Факс: +7 812 677 32 28

Контакты региональных партнеров в
России и Республике Беларусь смотрите
на сайте www.ponsse.com



PONSSE Fox 04/13 1. RUS

Права защищены © 2013 Ponsse Plc. PONSSE является зарегистрированным товарным знаком компании Ponsse Plc., названия изделий также могут быть товарными знаками или коммерческими обозначениями компании Ponsse Plc.

Лучший помощник на лесозаготовках

www.ponsse.com